

Haute qualité

Les caractéristiques exceptionnelles des pilonneuses CRX quatre temps PACLITE sont leur conception compacte, leur faible poids et leur grande efficacité. Le taux de percussion élevé et puissant de la course combinés à leur vitesse de déplacement rapide permettent d'obtenir d'excellents résultats.

Les moteurs Honda GXR120 (refroidissement à air, arbre de prise de force horizontal, cylindre chemisé en fonte avec carburateur diaphragme) et GX100 à essence 4 temps OHC leur apportent une très grande performance.

Un système de filtrations d'air unique, à trois niveaux, permet un moteur pratiquement sans poussière pour une plus grande longévité.

La semelle du pied est fabriquée à la main, en bois stratifié et en acier pour fournir flexibilité et endurance.

CARACTÉRISTIQUES ET AVANTAGES

- Souplesse et confort de travail remarquables.
- Le pré-filtre à air cyclone permet d'augmenter de cinq fois les intervalles d'entretien.
- Contrôle automatique du niveau d'huile.
- Système de triple filtre à air.
- Points d'accès faciles pour la maintenance des moteurs.
- Poignée "anti-vibrations".
- Capot de protection muni d'un tachymètre.
- Indication du régime moteur et compteur horaire.
- Anneau d'élinguage central.
- Roulettes montées sur le timon pour un chargement facile.
- Fréquence variable.
- Arrêt moteur intégré sur la poignée.
- Châssis étroit de 380 mm.
- Soufflet et pied de fabrication allemande.
- Moteurs Honda GXR120 ou GX100.



Système et confort de la technologie Anti Vibration
Brevet Déposé



POWERED BY
HONDA



12 Hz



20°



18,6 kN



12 m/mn

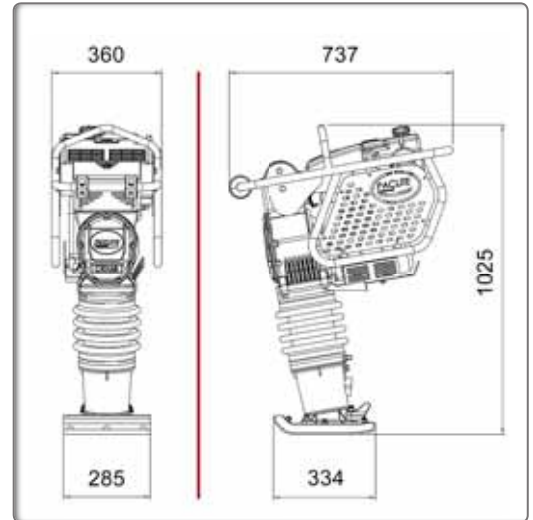

Code	CRX60H	CRX698-HAV	CRX68H
Modèle	CRX60 Honda	CRX698-4 Honda	CRX68 Honda
Poids opérationnel (kg)	62	68	69
Largeur de la plaque (mm)	335-265	335-285	335-285
Moteur	Honda GXR120	Honda GXR120	Honda GX100
Puissance ch (kW)	3,1 (2,3)	3,1 (2,3)	2,8 (2,1)
Régime (rpm)	3600	3600	3600
Cylindrée (cm³)	121	121	98
Consommation de carburant (l/h)	1,1	1,1	0,88
Vitesse (m/min)	8 - 11	8 - 15	8-15
Amplitude (mm)	70 - 80	70 - 85	70 - 80
Fréquence (Hz)	12	12	12
Force centrifuge (kN)	18	18	17
Niveau sonore dB (A)	104	104	104
Cadence de frappe maxi. (coups/min)	640	640	630
Vitesse de travail (m/min)	7	8,9	8,7
Rendement en surface Compactage (m²/h)	120	149	148
Émission de vibrations* (m/s²)	6,4	3,2	6,4
CO2 (NRSC) * (g/kWh)	655	655	645
Vibrations mains/bras (m/s²)	5,8	3,1	5,8

* Taux de vibration minimum EN500-4

Puissance certifiée SAE J 1349

Classe de compactage LCPC-SETRA : PN3



Flexible durable et artisanale en bois laminé et acier



Tachymètre



Arrêt moteur sur poignée



HONDA GX100 ou GXR120

OPTION KIT ROUES DE TRANSPORT



Roues de transport

COMPACTAGE

ÉQUIPEMENTS CHANTIER

TRAVAIL DU DU BÉTON

SURFAÇAGE - SOLS

COUPE - BROYAGE